

Ocean[®] de Luxe



aquaviva[®]

Ocean[®] de Luxe

subaquálna vírivá masáž
underwater and whirling massage
подводной и вихревой массаж

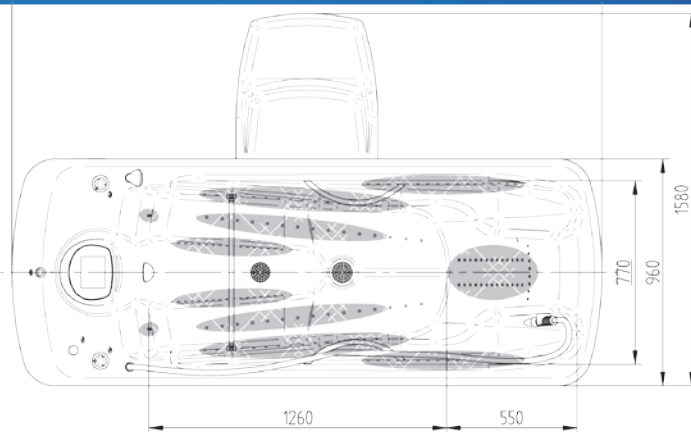
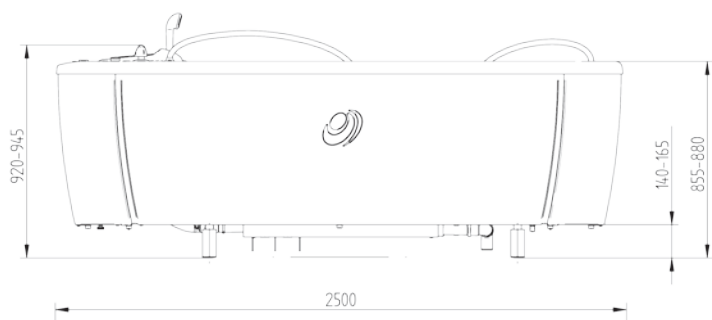

Max./užitočný objem vane	440 / 260 l
Čas naplnenia/vyprázdnenia	3,2 / 3,4 min
Napájanie	3x400 V / 50 Hz
Príkon	2500 VA
Hmotnosť	180 kg
Rozmery (d x š x v) v mm	2500 x 960 x 920
Max. tlak čerpadla	0,48 MPa
Max. prietok čerpadla	433 l/min

Základné vybavenie:

- plne automatické napúšťanie vody
- automatické miešanie vody pri napúšťaní
- automatické vypúšťanie a oplach
- 5 zón, 174 hydromasážnych trysiek
- regulácia výkonu hydromas. trysiek
- zabudovaná perlička: 38 trysiek, automatické prisávanie vzduchu
- 25 zabudovaných, neobmedzený počet vl. programov
- ovládanie dotykovým displejom s voľbou jazyka
- sprcha pre hygienickú očistu
- elektromag. odstraňovač vodého kameňa
- schodíky
- opierka na nohy

Doplňkové vybavenie:

- subaquálna masáž: hydromasážna hadica s reguláciou tlaku a prisávaním vzduchu
- chromoterapia: 48 svetiel, 7 farieb
- pripojenie do recyklácie
- pulzácia
- ozonátor
- magnetoterapia
- schodíky so zábradlím
- RGB podsvietenie vane a displeja



Max./useful bath tub capacity	440 / 260 l
Filling/drainage time	3.2 / 3.4 min
Power supply	3x400 V / 50 Hz
Power input	2500 VA
Weight	180 kg
Dimensions (l x w x h) in mm	2500 x 960 x 920
Max. water pump pressure	0.48 MPa
Max. water pump water flow	433 l/min

Basic equipment:

- fully automatic water filling
- automatic water mixing during filling
- automatic drainage and rinsing
- 5 zones, 174 water massage jets
- water jets performance regulation by air addition
- built-in bubble grid: 38 jets, automatic air addition
- 25 built-in, unlimited no. of configurable programs
- touch screen controls with language selection
- electromagnetic incrust stopper
- sanitary shower
- steps
- leg support

Optional equipment:

- underwater massage: massage hose with pressure regulation and air mixture
- chromotherapy: 48 lights, 7 colors
- connection to recycling system
- pulsation
- ozone generator
- magnetotherapy
- steps with handrail
- RGB backlit bath tub and display



Макс./полезный объем	440 / 260 л
Время наполнения/опорожнения	3,2 / 3,4 мин
Питание	3 x 400 В/50 Гц
Номинальная мощность	2500 ВА
Вес	180 кг
Размеры /д х ш х в/ в мм	2500 x 960 x 920
Макс. давление насоса	0,48 МПа
Макс. протекание насоса	433 л/мин.

Основное оснащение:

- полностью автоматический выпуск воды
- автоматическое перемешивание воды при заполнении
- автоматический выпуск и промывка
- 5 зон, 174 гидромассажных форсунок
- регуляция мощности гидромассажных форсунок
- встроенная пузырька: 38 форсунок, автоматическое подсосывание добавляемого воздуха
- 25 встроенных, неограниченное число пользовательских программ
- сенсорное управление с выбором языка
- душ для очистки
- электромагнит для удаления накипи
- ступени
- опора для ног

Дополнительное оснащение:

- гидромассаж: шланг с массажной форсункой с регулировкой количества и добавляемой воздуха
- хромотерапия: 48 освещений, 7 цветов
- подключение в рециркуляцию
- пульсация
- озонатор
- магнитотерапия
- ступени с перилой
- RGB подсветка ванны и дисплея

Chirana Progress, s.r.o.
Vrbovská cesta 17
921 01 Piešťany, Slovakia
tel.: +421 33 79 56 210
fax.: +421 33 77 44 435
e-mail: chirana@chirana-progress.sk
www.chirana-progress.sk



dealer

Ocean[®] Forte



aquaviva[®]

Ocean[®] Forte

subaquálna vírivá masáž
underwater and whirling massage
подводной и вихревой массаж

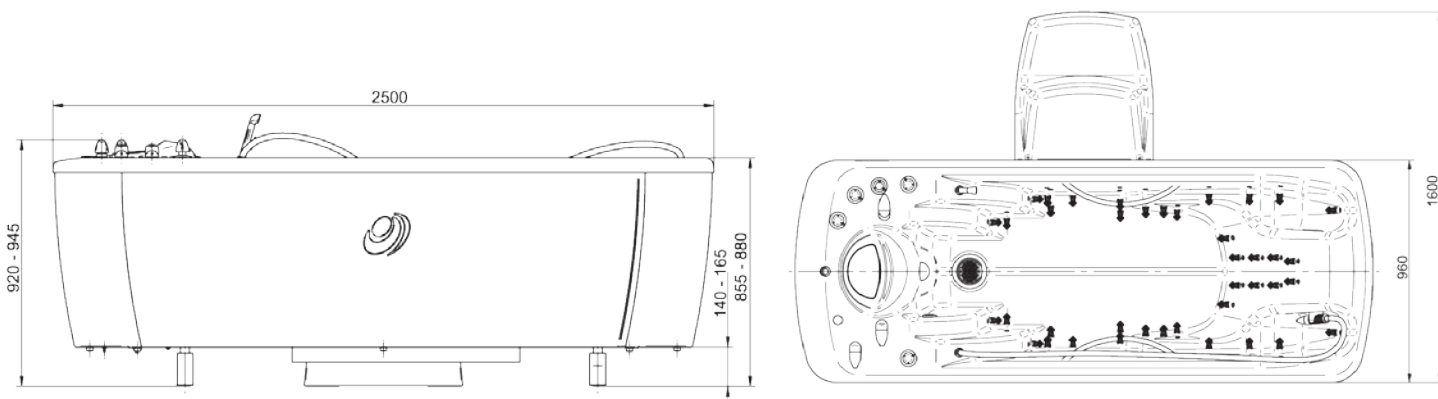

Max./užitočný objem vane	450 / 280 l
Čas naplnenia/vyprázdenia	3,5 / 3,1 min
Napájanie	3x400 V / 50 Hz
Príkon	2500 VA
Hmotnosť	139 kg
Rozmery (d x š x v) v mm	2500 x 960 x 920
Max. tlak čerpadla	0,48 MPa
Max. prietok čerpadla	433 l/min

Základné vybavenie:

- 40 hydromasážnych trysiek
- regulácia výkonu hydromas. trysiek
- prisávanie vzduchu do hydromasážnych trysiek
- hydromasážna hadica s reguláciou tlaku a prisávaním vzduchu
- sprcha pre hygienickú očistu
- preplach hydromasážneho okruhu
- výškovo nastaviteľné nohy
- schodíky

Doplňkové vybavenie:

- chromoterapia: 32 svetiel, 7 farieb, plynulé cyklovanie farieb, blikanie farieb, pevné nastavenie jednej farby
- pripojenie do recyklácie
- elektromag. odstraňovač vodného kameňa
- zabudovaná perlička: 60 trysiek
- sušenie rozvodov perličky
- napúšťanie prídavnej vody (uhličitá, minerálna, ..)
- schodíky so zábradlím
- automatické napúšťanie vody (manuálne nastavovanie teploty napúšťanej vody)



Max./useful bath tub capacity	450 / 280 l
Filling/drainage time	3.5 / 3.1 min
Power supply	3x400 V / 50 Hz
Power input	2500 VA
Weight	139 kg
Dimensions (l x w x h) in mm	2500 x 960 x 920
Max. water pump pressure	0.48 MPa
Max. water pump water flow	433 l/min

Basic equipment:

- 40 water massage jets
- water jets performance regulation by air addition
- massage hose with pressure regulation and air mixture
- sanitary shower
- water massage jets rinsing
- height adjustable legs
- steps

Optional equipment:

- chromotherapy: 32 lights, 7 colors
- connection to recycling system
- electromagnetic incrust stopper
- built-in bubble grid: 60 jets
- bubble grid drying
- additive water filling (mineral, carbonic,..)
- steps with handrail
- automatic water filling (manual temperature adjustment)



Макс./полезный объем ванны	450 / 280 л
Время наполнения/опорожнения	3,5 / 3,1 мин
Питание	3x400 В / 50 Гц
Мощность	2500 ВА
Вес	139 кг
Размеры /д x ш x в/ в мм	2500 x 960 x 920
Макс. давление насоса	0,48 МПа
Макс. протекание насоса	433 л/мин

Основное оснащение:

- 40 гидромассажных форсунок
- регуляция мощности гидромассажных форсунок
- подсосывание добавляемого воздуха в гидромассажные форсунки
- гидромассажный шланг с регулировкой давления и добавляемого воздуха
- душ для очистки
- промывка гидромассажной системы
- регулируемые ножки
- ступени

Дополнительное оснащение:

- хромотерапия: 32 освещений, 7 цветов, плавная цикляция, мигание цветов, настройка одного цвета
- подключение в рециркуляцию
- электромагнит для удаления накипи
- встроенная пузырька: 60 форсунок
- осушка проводов пузырьки
- выпуск добавочной воды (углекислой, минеральной,..)
- ступени с перилой
- автоматическое впуск воды (мануальная настройка температуры)

Chirana Progress, s.r.o.
Vrbovská cesta 17
921 01 Piešťany, Slovakia
tel.: +421 33 79 56 210
fax.: +421 33 77 44 435
e-mail: chirana@chirana-progress.sk
www.chirana-progress.sk



dealer

Ocean[®] Standard



aquaviva[®]

Ocean[®] Standard

subaquálna vírivá masáž
underwater and whirling massage
подводной и вихревой массаж

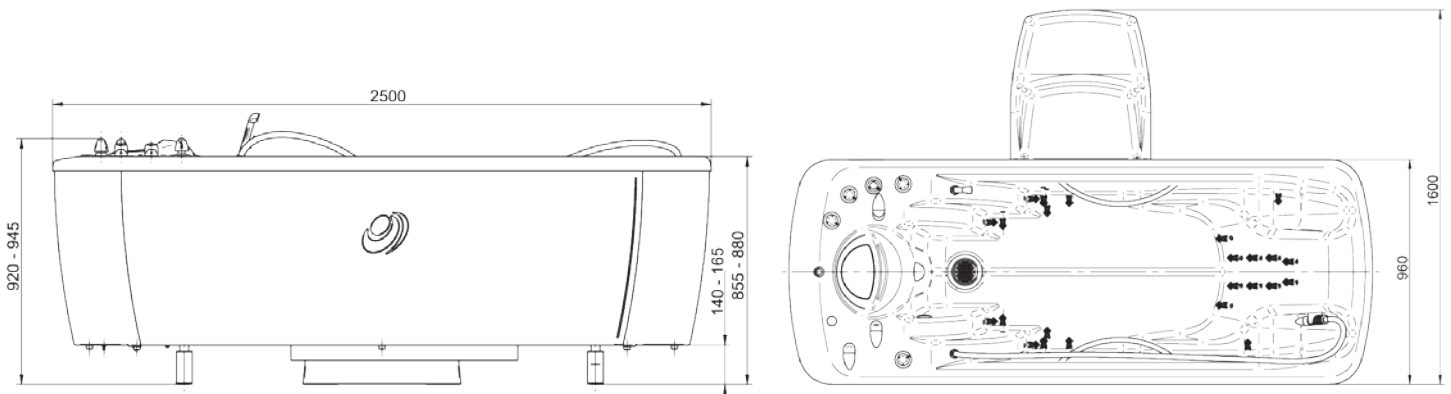

Max./užitočný objem vane	450 / 280 l
Čas naplnenia/vyprázdnenia	3,5 / 3,1 min
Napájanie	3x400 V / 50 Hz
Príkon	2000 VA
Hmotnosť	137 kg
Rozmery (d x š x v) v mm	2500 x 960 x 920
Max. tlak čerpadla	0,36 MPa
Max. prietok čerpadla	433 l/min

Základné vybavenie:

- 24 hydromasážnych trysiek
- regulácia výkonu hydromas. trysiek
- prisávanie vzduchu do hydromasážnych trysiek
- hydromasážna hadica s reguláciou tlaku a prisávaním vzduchu
- sprcha pre hygienickú očistu
- preplach hydromasážneho okruhu
- výškovo nastaviteľné nohy
- schodíky

Doplňkové vybavenie:

- chromoterapia: 32 svetiel, 7 farieb, plynulé cyklovanie farieb, blikanie farieb, pevné nastavenie jednej farby
- pripojenie do recyklácie
- elektromag. odstraňovač vodného kameňa
- zabudovaná perlička: 60 trysiek
- sušenie rozvodov perličky
- napúšťanie prídavnej vody (uhličitá, minerálna, ..)
- schodíky so zábradlím
- automatické napúšťanie vody (manuálne nastavovanie teploty napúšťanej vody)



Max./useful bath tub capacity	450 / 280 l
Filling/drainage time	3.5 / 3.1 min
Power supply	3x400 V / 50 Hz
Power input	2000 VA
Weight	137 kg
Dimensions (l x w x h) in mm	2500 x 960 x 920
Max. water pump pressure	0.36 MPa
Max. water pump water flow	433 l/min

Basic equipment:

- 24 water massage jets
- water jets performance regulation by air addition
- massage hose with pressure regulation and air mixture
- sanitary shower
- water massage jets rinsing
- height adjustable legs
- steps

Optional equipment:

- chromotherapy: 32 lights, 7 colors
- connection to recycling system
- electromagnetic incrust stopper
- built-in bubble grid: 60 jets
- bubble grid drying
- additive water filling (mineral, carbonic,..)
- steps with handrail
- automatic water filling (manual temperature adjustment)



Макс./полезный объем ванны	450 / 280 л
Время наполнения/опорожнения	3,5 / 3,1 мин
Питание	3x400 В / 50 Гц
Номинальная мощность	2000 ВА
Вес	137 кг
Размеры /д x ш x в/ в мм	2500 x 960 x 920
Макс. давление насоса	0,36 МПа
Макс. протекание насоса	433 л/мин

Основное оснащение:

- 24 гидромассажных форсунок
- регуляция мощности гидромассажных форсунок
- подсосывание добавляемого воздуха в гидромассажные форсунки
- Гидромассажный шланг с регулировкой давления и добавляемого воздуха
- душ для очистки
- промывка гидромассажной системы
- регулируемые ножки
- ступени

Дополнительное оснащение:

- хромотерапия: 32 освещений, 7 цветов, плавная цикляция, мигание цветов, настройка одного цвета
- подключение в рециркуляцию
- электромагнит для удаления накипи
- встроенная пузырька 60 форсунок
- осушка проводов пузырьки
- впуск добавочной воды (углекислой, минеральной..)
- ступени с перилой
- автоматическое заполнение водой (мануальная настройка температуры)

Chirana Progress, s.r.o.
Vrbovská cesta 17
921 01 Piešťany, Slovakia
tel.: +421 33 79 56 210
fax.: +421 33 77 44 435
e-mail: chirana@chirana-progress.sk
www.chirana-progress.sk



dealer

Ocean[®] Economy



aquaviva[®]

Ocean[®] Economy

subaquálna masáž
underwater massage
подводной массаж

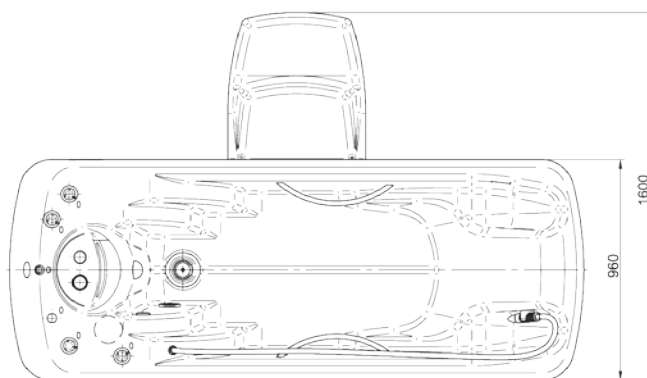
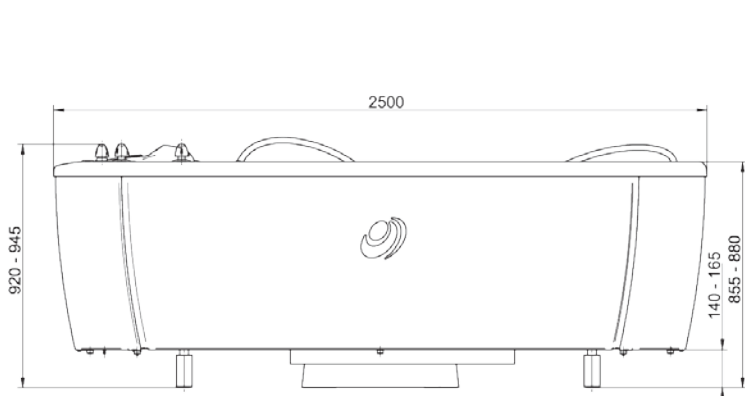

Max./užitočný objem vane	450 / 280 l
Čas naplnenia/vyprázdenia	3,5 / 3,1 min
Napájanie	3x400 V / 50 Hz
Príkon	1150 VA
Hmotnosť	114 kg
Rozmery (d x š x v) v mm	2500 x 960 x 920
Tlak v masážnej hadici	0 - 0,4 MPa
Max. prietok čerpadla	135 l/min

Základné vybavenie:

- hydromasážna hadica s reguláciou tlaku a prisávaním vzduchu
- sprcha pre hygienickú očistu integrovaná do masážnej hadice
- preplach hydromasážneho okruhu
- výškovo nastaviteľné nohy
- schodíky

Doplňkové vybavenie:

- chromatoterapia: 32 svetiel, 7 farieb, plynulé cyklovanie farieb, blikanie farieb, pevné nastavenie jednej farby
- zabudovaná perlička: 60 trysiek
- sušenie rozvodov perličky
- napúšťanie prídavnej vody (uhličitá, minerálna,...)
- pripojenie do recyklácie
- elektromag. odstraňovač vodného kameňa
- schodíky so zábradlím
- automatické napúšťanie vody (manuálne nastavovanie teploty napúšťanej vody)



Max./useful bath tub capacity	450 / 280 l
Filling/drainage time	3.5 / 3.1 min
Power supply	3x400 V / 50 Hz
Power input	1150 VA
Weight	114 kg
Dimensions (l x w x h) in mm	2500 x 960 x 920
Massage hose water pressure	0 - 0.4 MPa
Max. pump water flow	135 l/min

Basic equipment:

- massage hose with pressure regulation and air mixture
- sanitary shower
- water massage system rinsing
- height adjustable legs
- steps

Optional equipment:

- chromatotherapy: 32 lights, 7 colors
- built-in bubble grid: 60 jets
- bubble grid drying
- connection to recycling system
- additive water filling (minera, carbonic,...)
- electromagnetic incrust stopper
- steps with handrail
- automatic water filling (manual temperature adjustment)



Макс./полезный объем ванны	450 / 280 л
Время наполнения опорожнения	3,5 / 3,1 мин
Питание	3x400 В / 50 Гц
Номинальная мощность	1150 ВА
Вес	114 кг
Размеры /д x ш x в/ в мм	2500 x 960 x 920
Давление в массажном шланге	0-0,4 МПа
Макс. протекание насоса	135 л/мин

Основное оснащение:

- гидромассажный шланг с регулировкой давления и добавляемого воздуха
- душ для очистки встроен в массажный шланг
- промывка гидромассажной системы
- регулируемые ножки
- ступени

Дополнительное оснащение:

- хроматотерапия: 32 освещений, 7 цветов, плавная цикляция, мигание цветов, настройка одного цвета
- встроенная пузырька 60 форсунок
- осушка проводов пузырьки
- выпуск добавочной воды (углекислой, минеральной...)
- подключение в рециркуляцию
- электромагнит для удаления накипи
- ступени с периллой
- автоматическое впуск водой (мануальная настройка температуры)

Laguna[®] Tornado

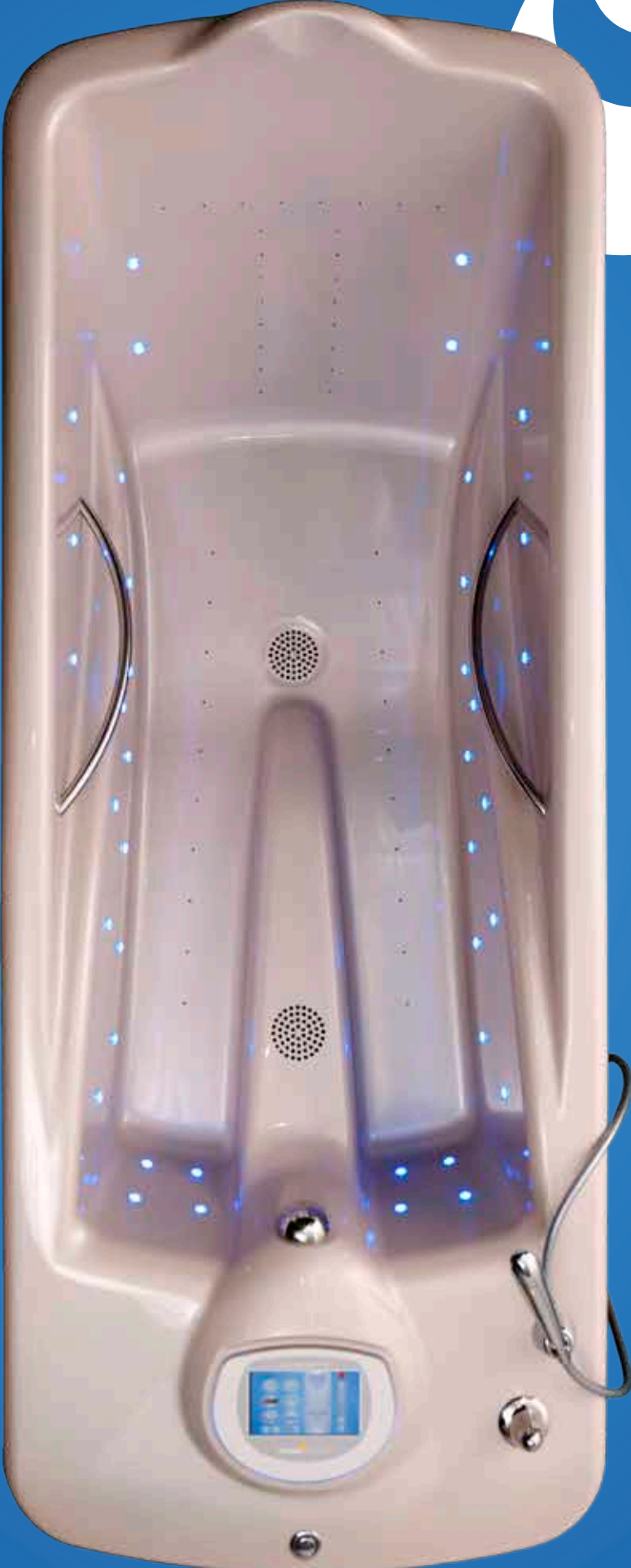

aquaviva[®]

Laguna[®] Tornado

kombinovaná balneologická vaňa
combined balneological bath tub
комбинированная бальнеологическая ванна

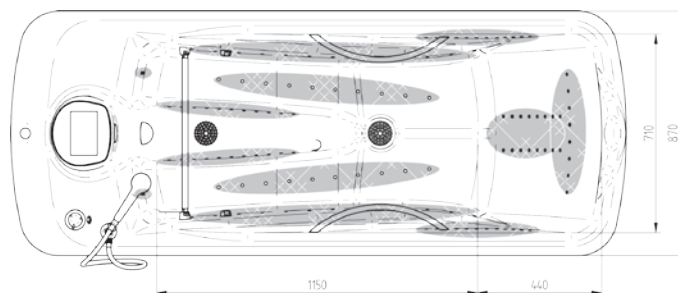
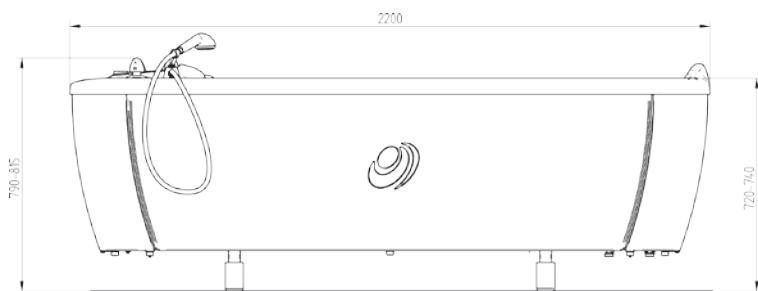

Max./užitočný objem vane	300 / 200 l
Čas naplnenia/vypúšťania	2,5 / 4,6 min
Napájanie	3x400 V / 50 Hz
Príkon	2000 VA
Hmotnosť	140 kg
Rozmery (d x š x v) v mm	2200 x 870 x 790
Max. prietok čerpadla	450 l/min

Základné vybavenie:

- plne automatické napúšťanie vody
- automatické miešanie vody pri napúšťaní
- automatické vypúšťanie
- automatická regulácia teploty vody počas procedúry
- 5 zón, 124 hydromasážnych trysiek
- regulácia výkonu hydromas. trysiek
- zabudovaná perlička: 28 trysiek, automatické prisávanie vzduchu
- 25 zabudovaných, neobmedzený počet vl. programov
- ovládanie dotykovým displejom s voľbou jazyka
- elektromag. odstraňovač vodného kameňa
- sanitárna sprcha

Doplňkové vybavenie:

- chromoterapia: 40 svetiel, 7 farieb, plynulé cyklovanie farieb, blikanie farieb, pevné nastavenie jednej farby
- subaquálna masáž: hydromasážna hadica s reguláciou tlaku a prisávaním vzduchu
- napúšťanie prídavnej vody (uhličitá, minerálna,...)
- pripojenie do recyklácie
- ozonátor
- opierka na nohy
- schodíky
- RGB podsvietenie vane a displeja



Max./useful bath tub capacity	300 / 200 l
Filling/drainage time	2.5 / 4.6 min
Power supply	3x400 V / 50 Hz
Power input	2000 VA
Weight	140 kg
Dimensions (l x w x h) in mm	2200 x 870 x 790
Max. pump water flow	450 l/min

Basic equipment:

- fully automatic water filling
- automatic water mixing during filling
- automatic drainage
- automatic water temperature regulation during procedure
- 5 zones, 124 water massage jets
- water jets performance regulation by air addition
- built-in bubble grid: 28 jets, automatic air addition
- 25 built-in, unlimited no. of configurable programs
- electromagnetic incrust stopper
- sanitary shower

Optional equipment:

- chromotherapy: 40 lights, 7 colors
- underwater massage: massage hose with pressure regulation and air mixture
- additive water filling (mineral, carbonic,...)
- connection to recycling system
- ozone generator
- leg support
- steps
- RGB backlit bath tub and display



Макс./полезный объем ванны	300 / 200 л
Время наполнения/опорожнения	2,5 / 4,6 мин
Питание	3x400 В / 50 Гц
Номинальная мощность	2000 ВА
Вес	140 кг
Размеры /д x ш x в/ в мм	2200 x 870 x 790
Макс. протекание насоса	450 л/мин.

Основное оснащение:

- полностью автоматический впуск воды
- автоматическое перемешивание воды при заполнении ванны.
- автоматический выпуск
- автоматическое регулирование температуры воды во время процедуры
- 5 зон, 124 гидромассажных форсунок
- регуляция мощности гидромассажных форсунок
- встроенная пузырька: 28 форсунок, автоматическое подсасывание добавляемого воздуха
- 25 встроенных, неограниченное число пользовательских программ
- электромагнит для удаления накипи
- душ для очистки

Дополнительное оснащение:

- хромотерапия: 40 освещений, 7 цветов, плавная цикляция, мигание цветов, настройка одного цвета
- гидромассаж: шланг с массажной форсункой с регулировкой количества и добавляемой воздух
- впуск добавочной воды (углекислой, минеральной...)
- подключение в рециркуляцию
- озонатор
- опора для ног
- ступени
- RGB подсветка ванны и дисплея

Chirana Progress, s.r.o.

Vrbovská cesta 17

921 01 Piešťany, Slovakia

tel.: +421 33 79 56 210

fax.: +421 33 77 44 435

e-mail: chirana@chirana-progress.sk

www.chirana-progress.sk



dealer

Laguna[®] Plus Bubble



aquaviva[®]

Laguna[®] Plus Bubble

kombinovaná balneologická vaňa
combined balneological bath tub
комбинированная бальнеологическая ванна

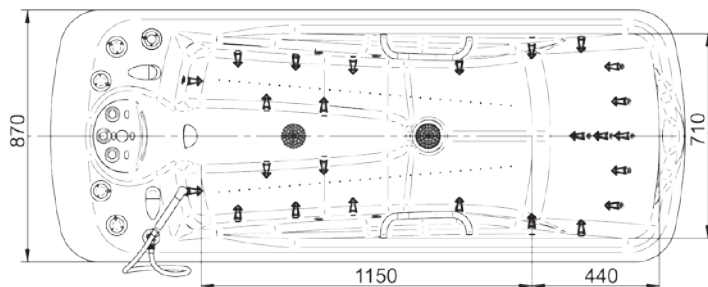
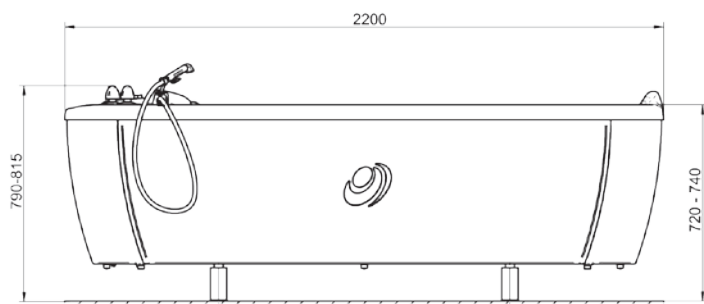

Max./užitočný objem vane	300 / 200 l
Čas naplnenia/vyprázdnenia	2,5 / 2,2 min
Napájanie	3x400 V / 50 Hz
Príkion	1400 VA
Hmotnosť	122 kg
Rozmery (d x š x v) v mm	2200 x 870 x 790

Základné vybavenie:

- 25 hydromasážnych trysiek
- regulácia výkonu hydromas. trysiek
- prisávanie vzduchu do hydromasážnych trysiek
- zabudovaná perlička: 60 trysiek
- sušenie rozvodov perličky
- napúšťanie prídavnej vody (uhličitá, minerálna,...)
- sprcha pre hygienickú očistu
- preplach hydromasážneho okruhu
- výškovo nastaviteľné nohy

Doplňkové vybavenie:

- chromoterapia: 32 svetiel, 7 farieb, plynulé cyklovanie farieb, blikanie farieb, pevné nastavenie jednej farby
- pripojenie do recyklácie
- elektromag. odstraňovač vodného kameňa
- opierka na nohy
- schodíky
- automatické napúšťanie vody (manuálne nastavovanie teploty napúšťanej vody)



Max./useful bath tub capacity	300 / 200 l
Filling/drainage time	2.5 / 2.2 min
Power supply	3x400 V / 50 Hz
Power input	1400 VA
Weight	122 kg
Dimensions (l x w x h) in mm	2200 x 870 x 790

Basic equipment:

- 25 water massage jets
- water jets performance regulation by air addition
- built-in bubble grid: 60 jets
- bubble grid drying
- additive water filling (mineral, carbonic,...)
- sanitary shower
- water massage jets rinsing
- height adjustable legs

Optional equipment:

- chromotherapy: 32 lights, 7 colors
- connection to recycling system
- electromagnetic incrust stopper
- leg support
- steps
- automatic water filling (manual temperature adjustment)



Макс./полезный объем ванны	300 / 200 л
Время наполнения/опорожнения	2,5 / 2,2 мин
Питание	3x400В / 50 Гц
Мощность	1400 ВА
Вес	122 кг
Размеры /д х ш х в/ в мм	2200 х 870 х 790

Основное оснащение:

- 25 гидромассажных форсунок
- регуляция мощности гидромассажных форсунок
- подсосывание добавляемого воздуха в гидромассажные форсунки
- встроенная пузырька 60 форсунок
- осушка проводов пузырьки
- выпуск добавочной воды (углекислой, минеральной...)
- душ для очистки
- промывка гидромассажной системы
- регулируемые ножки

Дополнительное оснащение:

- хромотерапия: 32 освещений, 7 цветов, плавная цикляция, мигание цветов, настройка одного цвета
- подключение в рециркуляцию
- электромагнит для удаления накипи
- опора для ног
- ступени
- автоматический выпуск воды (мануальная настройка температуры)

Laguna[®] Plus



aquaviva[®]

Laguna® Plus

kombinovaná balneologická vaňa
combined balneological bath tub
комбинированная бальнеологическая ванна

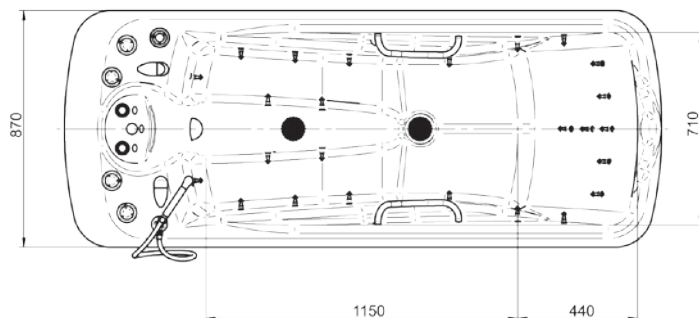
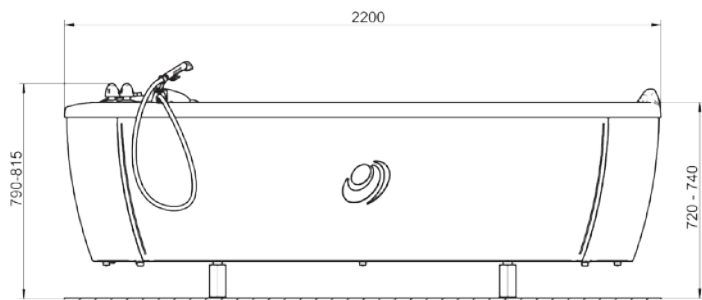

Max./užitočný objem vane	300 / 200 l
Čas naplnenia/vyprázdenia	2,5 / 2,2 min
Napájanie	3x400 V / 50 Hz
Príkon	800 VA
Hmotnosť	114 kg
Rozmery (d x š x v) v mm	2200 x 870 x 790

Základné vybavenie:

- 25 hydromasážnych trysiek
- regulácia výkonu hydromas. trysiek
- prisávanie vzduchu do hydromasážnych trysiek
- napúšťanie prídavnej vody (uhličitá, minerálna,...)
- sprcha pre hygienickú očistu
- preplach hydromasážneho okruhu
- výškovo nastaviteľné nohy
- zabudované pripojenie perličkového roštu

Doplňkové vybavenie:

- chromatoterapia: 32 svetiel, 7 farieb, plynulé cyklovanie farieb, blikanie farieb, pevné nastavenie jednej farby
- pripojenie do recyklácie
- elektromag. odstraňovač vodného kameňa
- opierka na nohy
- schodíky
- perličkový rošt
- automatické napúšťanie vody (manuálne nastavovanie teploty napúšťanej vody)



Max./useful bath tub capacity	300 / 200 l
Filling/drainage time	2.5 / 2.2 min
Power supply	3x400 V / 50 Hz
Power input	800 VA
Weight	114 kg
Dimensions (l x w x h) in mm	2200 x 870 x 790

Basic equipment:

- 25 water massage jets
- water jets performance regulation by air addition
- additive water filling (minera, carbonic,...)
- sanitary shower
- water massage jets rinsing
- height adjustable legs
- built-in bubble grid connection

Optional equipment:

- chromatotherapy: 32 lights, 7 colors
- connection to recycling system
- electromagnetic incrust stopper
- leg support
- steps
- automatic water filling (manual temperature adjustment)



Макс./полезный объем ванны	300 / 200 л
Время наполнения/опорожнения	2,5 / 2,2 мин
Питание	3x400 В / 50 Гц
Мощность	800 ВА
Вес	114 кг
Размеры /д x ш x в/ в мм	2200 x 870 x 790

Основное оснащение:

- 25 гидромассажных форсунок
- регуляция мощности гидромассажных форсунок
- подсосывание добавляемого воздуха в гидромассажные форсунки
- выпуск добавочной воды (углекислой, минеральной...)
- душ для очистки
- промывка гидромассажной системы
- регулируемые ножки
- встроенное подключение пузырьковой решетки

Дополнительное оснащение:

- хроматотерапия: 32 освещений, 7 цветов, плавная цикляция, мигание цветов, настройка одного цвета
- подключение в рециркуляцию
- электромагнит для удаления накипи
- опора для ног
- ступени
- пузырьковая решетка
- автоматический выпуск воды (мануальная настройка температуры)



Chirana Progress, s.r.o.
Vrbovská cesta 17
921 01 Piešťany, Slovakia
tel.: +421 33 79 56 210
fax.: +421 33 77 44 435
e-mail: chirana@chirana-progress.sk
www.chirana-progress.sk

dealer

Laguna[®] Bubble



aquaviva[®]

Laguna[®] Bubble

kombinovaná balneologická vaňa
combined balneological bath tub
комбинированная бальнеологическая ванна

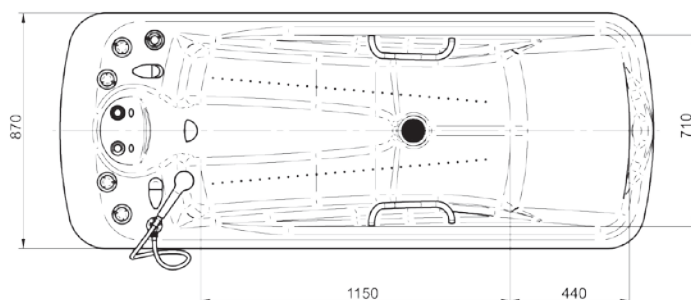
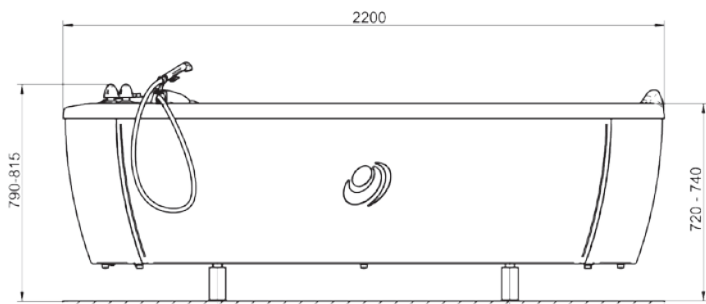

Max./užitočný objem vane	300 / 200 l
Čas naplnenia/vyprázdenia	2,5 / 2,2 min
Napájanie	230 V / 50 Hz
Príkon	600 VA
Hmotnosť	96 kg
Rozmery (d x š x v) v mm	2200 x 870 x 790

Základné vybavenie:

- zabudovaná perlička: 60 trysiek
- sušenie rozvodov perličky
- napúšťanie prídavnej vody (uhličitá, minerálna,...)
- sprcha pre hygienickú očistu
- výškovo nastaviteľné nohy

Doplnkové vybavenie:

- chromoterapia: 32 svetiel, 7 farieb, plynulé cyklovanie farieb, blikanie farieb, pevné nastavenie jednej farby
- pripojenie do recyklácie
- opierka na nohy
- schodičky
- automatické napúšťanie vody (manuálne nastavovanie teploty napúšťanej vody)



Max./useful bath tub capacity	300 / 200 l
Filling/drainage time	2.5 / 2.2 min
Power supply	230 V / 50 Hz
Power input	600 VA
Weight	96 kg
Dimensions (l x w x h) in mm	2200 x 870 x 790

Basic equipment:

- built-in bubble grid: 60 jets
- bubble grid drying
- additive water filling (minera, carbonic,...)
- sanitary shower
- height adjustable legs

Optional equipment:

- chromotherapy: 32 lights, 7 colors
- connection to recycling system
- leg support
- steps
- automatic water filling (manual temperature adjustment)



Мак./полезный объем ванны	300 / 200 л
Время наполнения/опорожнения	2,5 / 2,2 мин
Питание	230 В / 50 Гц
Номинальная мощность	600 ВА
Вес	96 кг
Размеры /д x ш x в/ в мм	2200 x 870 x 790

Основное оснащение:

- встроенная пузырька 60 форсунок
- осушка проводов пузырьки
- выпуск добавочной воды (углекислой, минеральной...)
- душ для очистки
- регулируемые ножки

Дополнительное оснащение:

- хромотерапия: 32 освещений, 7 цветов, плавная цикляция, мигание цветов, настройка одного цвета
- подключение в рециркуляцию
- опора для ног
- ступени
- автоматический выпуск воды (мануальная настройка температуры)



Chirana Progress, s.r.o.
Vrbovská cesta 17
921 01 Piešťany, Slovakia
tel.: +421 33 79 56 210
fax.: +421 33 77 44 435
e-mail: chirana@chirana-progress.sk
www.chirana-progress.sk

dealer

Laguna®



aquaviva®

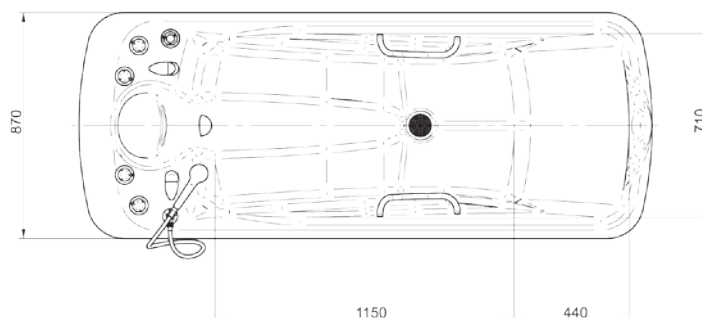
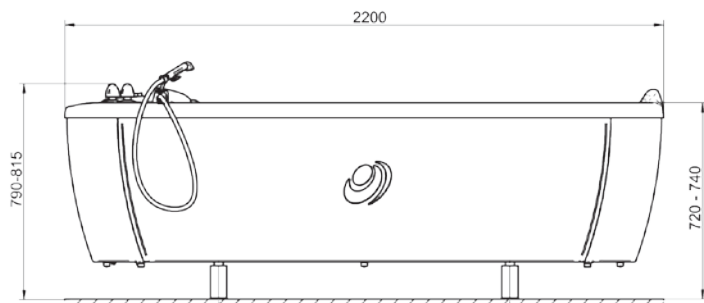

Max./užitočný objem vane	300 / 200 l
Čas naplnenia/vyprázdenia	2,5 / 2,2 min
Hmotnosť	79 kg
Rozmery (d x š x v) v mm	2200 x 870 x 790

Základné vybavenie:

- napúšťanie prídavnej vody (uhličitá, minerálna,...)
- sprcha pre hygienickú očistu
- výškovo nastaviteľné nohy
- zabudované pripojenie perličkového roštu

Doplňkové vybavenie:

- chromatoterapia: 32 svetiel, 7 farieb, plynulé cyklovanie farieb, blikanie farieb, pevné nastavenie jednej farby
- pripojenie do recyklácie
- opierka na nohy
- schodíky
- perličkový rošt
- automatické napúšťanie vody (manuálne nastavovanie teploty napúšťanej vody)



Max./useful bath tub capacity	300 / 200 l
Filling/drainage time	2.5 / 2.2 min
Weight	79 kg
Dimensions (l x w x h) in mm	2200 x 870 x 790

Basic equipment:

- additive water filling (mineral, carbonic,...)
- sanitary shower
- height adjustable legs
- built-in bubble grid connection

Optional equipment:

- chromatherapy: 32 lights, 7 colors
- connection to recycling system
- leg support
- steps
- bubble grid
- automatic water filling (manual temperature adjustment)



Мак./полезный объем ванны	300 / 200 л
Время наполнения/опорожнения	2,5 / 2,2 мин
Вес	79 кг
Размеры /д x ш x в/в мм	2200 x 870 x 790

Основное оснащение:

- выпуск добавочной воды (углекислой, минеральной...)
- душ для очистки
- регулируемые ножки
- встроенное подключение пузырьковой решетки

Дополнительное оснащение:

- хромотерапия: 32 освещений, 7 цветов, плавная цикляция, мигание цветов, настройка одного цвета
- подключение в рециркуляцию
- опора для ног
- ступени
- пузырьковая решетка
- автоматический выпуск воды (мануальная настройка температуры)

Cascade®



aquaviva®

Cascade®

vířivý kúpeľ pre chrbát a nohy
whirling lower back and foot bath
вихревая ванна для ног

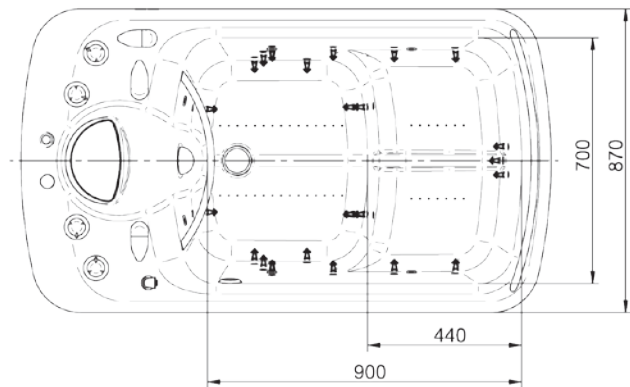
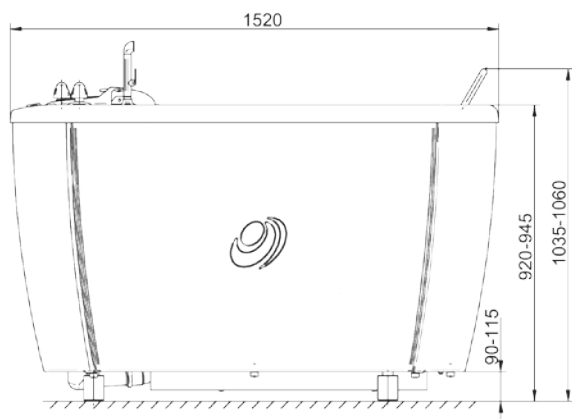

Max./užitočný objem vane	270 / 165 l
Čas naplnenia/vyprázdenia	2 / 1,8 min
Napájanie	3x400 V / 50 Hz
Príkonnosť	800 VA
Hmotnosť	94 kg
Rozmery (d x š x v) v mm	1520 x 870 x 1035

Základné vybavenie:

- 23 hydromasážnych trysiek v 3 masážnych zónach
- regulácia výkonu hydromas. trysiek
- prísávanie vzduchu do hydromasážnych trysiek
- napúšťanie prídavnej vody (uhličitá, minerálna,...)
- sprcha pre hygienickú očistu
- preplach hydromasážneho okruhu
- výškovo nastaviteľné nohy
- schodíky

Doplňkové vybavenie:

- chromatoterapia: 24 svetiel, 7 farieb, plynulé cyklovanie farieb, blikanie farieb, pevné nastavenie jednej farby
- pripojenie do recyklácie
- elektromag. odstraňovač vodného kameňa
- zabudovaná perlička: 44+1 trysiek
- automatické napúšťanie vody (manuálne nastavovanie teploty napúšťanej vody)



Max./useful bath tub capacity	270 / 165 l
Filling/drainage time	2 / 1.8 min
Power supply	3x400 V / 50 Hz
Power input	800 VA
Weight	94 kg
Dimensions (l x w x h) in mm	1520 x 870 x 1035

Basic equipment:

- 3 massage zones, 23 water massage jets
- water jets performance regulation by air addition
- additive water filling (mineral, carbonic,...)
- sanitary shower
- water massage jets rinsing
- height adjustable legs
- steps

Optional equipment:

- chromatotherapy: 24 lights, 7 colors
- connection to recycling system
- electromagnetic incrust stopper
- built-in bubble grid: 44+1 jets
- automatic water filling (manual temperature adjustment)



Макс./полезный объем ванны	270 / 165 л
Время наполнения/опорожнения	2 / 1,8 мин
Питание	3x400 В / 50 Гц
Мощность	800 ВА
Вес	94 кг
Размеры /д x ш x в/ в мм	1520 x 870 x 1035

Основное оснащение:

- 23 гидромассажных форсунок в 3 зонах
- регуляция мощности гидромассажных форсунок
- подсосывание добавляемого воздуха в гидромассажные форсунки
- выпуск добавочной воды (углекислой, минеральной...)
- душ для очистки
- промывка гидромассажной системы
- регулируемые ножки
- ступени

Дополнительное оснащение:

- хроматотерапия: 24 освещений, 7 цветов, плавная цикляция, мигание цветов, настройка одного цвета
- подключение в рециркуляцию
- электромагнит для удаления накипи
- встроенная пузырька 44+1 форсунок
- автоматический выпуск воды (мануальная настройка температуры)

Coral[®], Coral[®] Lymfo



aquaviva[®]

Coral[®], Coral[®] Lymfo

vířivý kúpeľ na ruky
whirling hand bath
вихревая ванна для рук

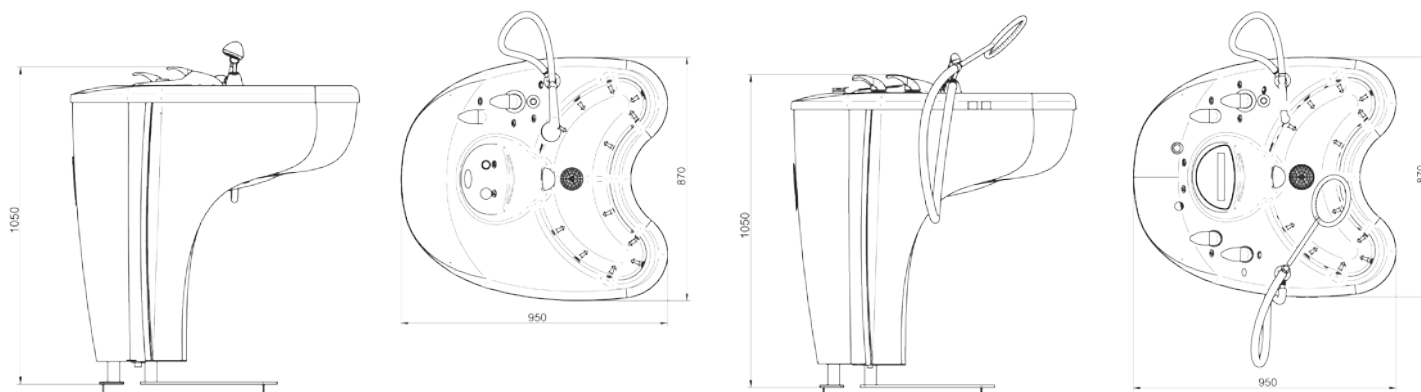

Max./užitočný objem vane	35 / 30 l
Čas naplnenia/vyprázdenia	1 / 0,5 min
Napájanie ¹	230 V / 50 Hz
Napájanie ²	3x400 V / 50 Hz
Príkion	600 VA
Hmotnosť ¹	65 kg
Hmotnosť ²	70 kg
Rozmery ¹ (d x š x v) v mm	955 x 870 x 1040
Rozmery ² (d x š x v) v mm	950 x 870 x 1050

Základné vybavenie:

- 12 hydromasážnych trysiek^{1,2}
- regulácia výkonu hydromas. trysiek^{1,2}
- prisávanie vzduchu do hydromas. trysiek^{1,2}
- sprcha pre hygienickú očistu^{1,2}
- lymfatická masáž²
- preplach hydromasážneho okruhu²

Doplňkové vybavenie:

- elektromagnetický odstraňovač vodného kameňa²
- stolička pre pacienta^{1,2}

¹Coral[®], ²Coral[®] Lymfo



Max./useful bath tub capacity	35 / 30 l
Filling/drainage time	1 / 0.5 min
Power supply ¹	230 V / 50 Hz
Power supply ²	3x400 V / 50 Hz
Power input	600 VA
Weight ¹	65 kg
Weight ²	70 kg
Dimensions ¹ (l x w x h) in mm	955 x 870 x 1040
Dimensions ² (l x w x h) in mm	950 x 870 x 1050

Basic equipment:

- 12 water massage jets^{1,2}
- water jets performance regulation by air addition^{1,2}
- sanitary shower^{1,2}
- lymphatic massage²
- water massage jets rinsing²

Optional equipment:

- electromagnetic incrust stopper²
- chair for the patient^{1,2}

¹Coral[®], ²Coral[®] Lymfo



Макс./полезный объем ванны	35/30 л
Время наполнения/опорожнения	1 / 0,5 мин
Питание ¹	230 В / 50 Гц
Питание ²	3x400 В / 50 Гц
Номинальная мощность	600 ВА
Вес ¹	65 кг
Вес ²	70 кг
Размеры /д x ш x в/ в мм	955 x 870 x 1040
Размеры /д x ш x в/ в мм	950 x 870 x 1050

Основное оснащение:

- 23 гидромассажных форсунок^{1,2}
- регуляция мощности гидромассажных форсунок^{1,2}
- подсосывание добавляемого воздуха в гидромассажные форсунки^{1,2}
- душ для очистки^{1,2}
- лимфатический массаж²
- промывка гидромассажной системы²

Дополнительное оснащение:

- электромагнит для удаления накипи²
- стул для пациента^{1,2}

¹Coral[®], ²Coral[®] Lymfo

Electra®



aquaviva®

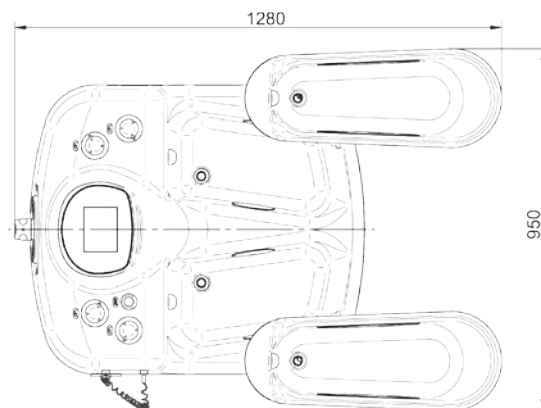
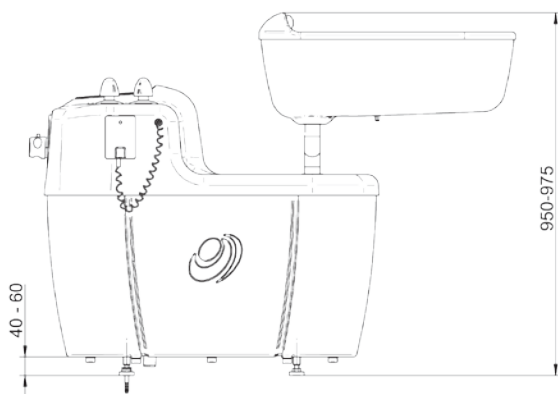

Užitočný objem ručných vaničiek	2 x 13 l
Užitočný objem nožných vaničiek	2 x 24,5 l
Napájanie	230 V / 50 Hz
Príkonnosť	30 VA
Hmotnosť	56 kg
Rozmery (d x š x v) v mm	1280 x 950 x 950

Druhy prúdov:

- jednosmerný galvanický prúd
- jednocestne usmernená
- sínusovka 50 Hz
- dvojcestne usmernená
- sínusovka 100 Hz
- 1 sec MF + 1 sec DF
- 5 sec MF + 10 sec DF
- zmena 1 sec
- rozsah krížneho prúdu
- rozsah prúdu v jednej vaničke
- možnosť voľby polarít elektrod

Základné vybavenie:

- grafický displej s dotykovou obrazovkou
- regulácia teploty napúšťanej vody termostatickou batériou

Doplňkové vybavenie:

- stolička pre pacienta



Hand tank useful capacity	2 x 13 l
Foot tank useful capacity	2 x 24.5 l
Power supply	230 V / 50 Hz
Power input	30 VA
Weight	56 kg
Dimensions (l x w x h) mm	1280 x 950 x 950

Types of current:

- direct galvanic current
- half-wave rectification 50 Hz
- full-wave rectification 100 Hz
- 1 sec MF + 1 sec DF
- 5 sec MF + 10 sec DF change 1 s
- cross current range
- current range in 1 tank
- electrode polarity selection

Basic equipment:

- graphical touchscreen
- filling water temperature adjustment by thermostatic tap

Optional equipment:

- chair for the patient



Полезный объем воды в ванне для рук	2x13л
Полезный объем воды в ванне для ног	2x24л
Питание	230В/50Гц
Мощность	30ВА
Вес	56кг
Размеры /д x ш x в/ в мм	1280 x 950 x 950

Виды токов:

- постоянный гальванический ток
- однополупериодное выпрямление
- синусоида 50Гц
- двухполупериодное выпрямление
- синусоида 100Гц
- 1 сек MF + 1 сек DF
- 5 сек MF + 10 сек DF изменение 1 сек
- диапазон перекрестного тока
- диапазон тока в одной ванне
- возможность выбора полярности электрод

Основное оснащение:

- графический дисплей с сенсорным управлением
- регуляция температуры впускаемой воды с терmostaticкой батареей

Дополнительное оснащение:

- стул для пациента

Electra[®] CG



aquaviva[®]

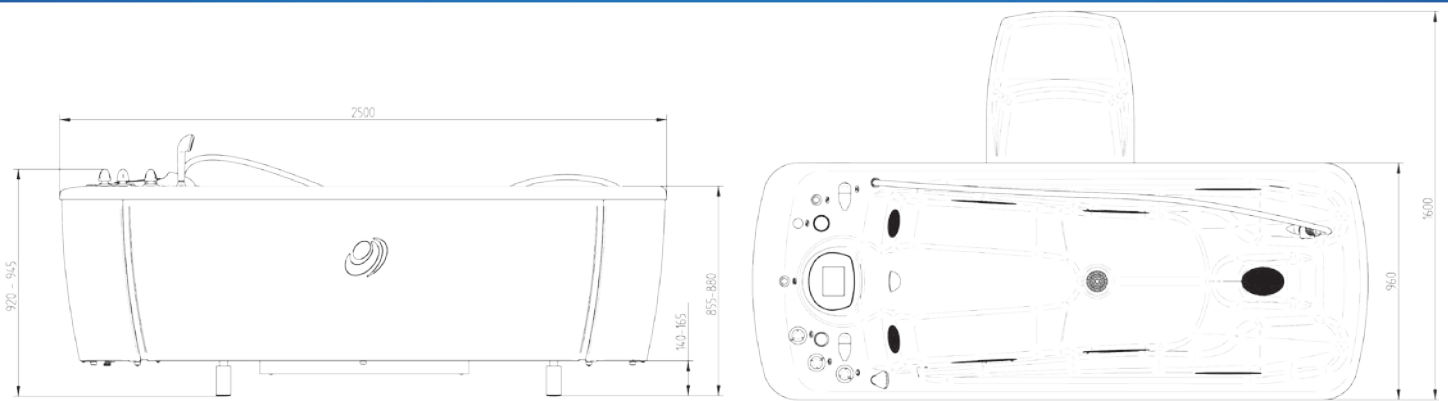

Max./užitočný objem vane	450 / 320 l
Čas naplnenia/vyprázdenia	3,7 / 2,7 min
Napájanie	230 V / 50 Hz
Príkon	50 VA
Hmotnosť	126 kg
Rozmery (d x š x v) v mm	2500 x 960 x 920
Počet elektród	9
Regulácia prac. prúdu	krok 4 mA
Rýchlosť zmeny prúdu max.	100 mA/s
Rozsah prúdu	0 - 1200 mA
Max. výstupné napätie	24 V
Voľba polarity	každá elektróda

Druhy prúdov:

- jednosmerný galvanický prúd
- jednosmerne usmernená sínusovka 50 Hz Monofáza
- dvojcestne usmernená sínusovka 100 Hz Difáza
- 1 sec MF + 1 sec DF CP
- 5 sec MF + 10 sec DF zmena 1 s LP

Doplnkové vybavenie:

Subaquálna masáž	
Napájanie	3x400 V / 50 Hz
Príkon	1150 VA
Tlak v masážnej hadici	0,18 - 0,47 MPa
Max. prietok čerpadla	135 l/min



Max./useful bath tub capacity	450 / 320 l
Filling/drainage time	3,7 / 2,7 min
Power supply	230 V / 50 Hz
Power input	50 VA
Weight	126 kg
Dimensions (l x w x h) mm	2500 x 960 x 920
No. of electrodes	9
Operating current adj.	step 4 mA
Max. speed of current change	100 mA/s
Current range	0 - 1200 mA
Max. output voltage	24 V
Source polarity selection	each electrode

Types of current:

- direct galvanic current
- half-wave rectification 50 Hz Monophase (MF)
- full-wave rectification 100 Hz Diphas (DF)
- 1 sec MF + 1 sec DF CP
- 5 sec MF + 10 sec DF change 1 s LP

Optional equipment:

Underwater massage	
Power supply	3x400 V / 50 Hz
Power input	1150 VA
Massage hose pressure	0,18 - 0,47 MPa
Max. pump water flow	135 l/min



Макс./полезный объем ванны	450 / 320 л
Время наполнения/опорожнения	3,7 / 2,7 мин
Питание	230 В / 50 Гц
Мощность	50 ВА
Вес	126 кг
Размеры /д x ш x в мм	2500 x 960 x 920
Количество электрод	9
Регуляция рабочего тока	шаг 4мА
Скорость изменения тока	100 мА/с
Диапазон тока	0 - 1200 мА
Максимальное выходное напряжение	24В
выбор полярности	каждый электрод

Виды токов:

- постоянный гальванический ток
- однополупериодное выпрямление синусоиды 50Hz Монофаза (MF)
- двухполупериодное выпрямление синусоиды 100Hz Дифаза (DF)
- 1 сек MF + 1 сек DF CP
- 5 сек MF + 10 сек DF изменение 1 сек LP

Дополнительное оснащение:

- подводный массаж
- питание 3 x 400 В/50Гц
- номинальная мощность 1150 ВА
- давление в массажном шланге 0,18 - 0,47 Мпа
- макс. протекание насоса 135 л/мин

Chirana Progress, s.r.o.

Vrbovská cesta 17

921 01 Piešťany, Slovakia

tel.: +421 33 79 56 210

fax.: +421 33 77 44 435

e-mail: chirana@chirana-progress.sk

www.chirana-progress.sk

dealer

HUBBARD



aquaviva®

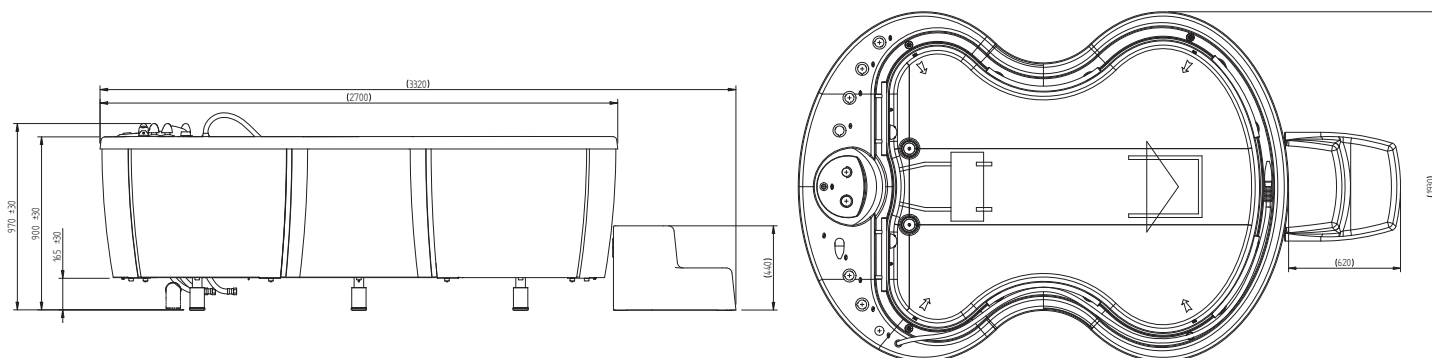

Max./užitočný objem vane	1235 / 700 l
Napájanie	3x400 V / 50 Hz
Príkon	1500 VA
Hmotnosť	220 kg
Rozmery (d x š x v) v mm	2700 x 1930 x 980
Tlak v masážnej hadici	0 - 0,4 MPa
Max. prietok čerpadla	235 l/min

Základné vybavenie:

- 12 hydromasážnych trysiek s reguláciou výkonu
- hydromasážna hadica s reguláciou výkonu
- prisávanie vzduchu do hydromasážnych trysiek a hadice s reguláciou
- sprcha pre hygienickú očistu integrovaná v masážnej hadici
- schodík dvojstupňový

Doplňkové vybavenie:

- podpera chrbta
- podpera nôh
- chromoterapia: 32 svetiel, 7 farieb, plynulé cyklovanie farieb, blikanie farieb, pevné nastavenie jednej farby
- zabudovaná perlička: 60 trysiek
- pripojenie do recyklácie
- elektromagnetický odstraňovač vodného kameňa
- schodík dvojstupňový so zábradlím



Max./useful bath tub capacity	1235 / 700 l
Power supply	3x400 V / 50 Hz
Power input	1500 VA
Weight	220 kg
Dimensions (l x w x h) mm	2700 x 1930 x 980
Massage hose water pressure	0 - 0.4 MPa
Max. pump water flow	235 l/min

Basic equipment:

- 12 water massage jets with performance control
- massage hose with performance control
- air addition into massage jets and hose with performance control
- sanitary shower integrated in the massage hose
- two-stage steps

Optional equipment:

- back rest
- leg rest
- chromotherapy: 32 lights, 7 colors
- built-in bubble grid: 60 jets
- connection to recycling system
- electromagnetic incrust stopper
- two-stage steps with handrail



Мак./полезный объем ванны	1235 / 700 л
Время наполнения/опорожнения	3x400 В / 50 Гц
Питание	1500 ВА
Вес	220 кг
Размеры /д x ш x в/ в мм	2700 x 1930 x 980
Давление в массажном шланге	0- 0,4 МПа
Макс. протекание насоса	235 л/мин

Основное оснащение:

- 12 гидромассажных форсунок с регулировкой мощности
- гидромассажный шланг с регулировкой мощности
- подсосывание воздуха в гидромассажные форсунки и в массажный шланг с регулировкой
- душ для очистки встроенный в массажный шланг
- ступень двухступенчатый

Дополнительное оснащение:

- опора для спины
- опора для ног
- хромотерапия: 32 освещений, 7 цветов, плавная цикляция, мигание цветов, настройка одного цвета
- встроенная пузырька 60 форсунок
- подключение в рециркуляцию
- электромагнит для удаления накипи
- ступень двухступенчатый с периллой

Chirana Progress, s.r.o.
Vrbovská cesta 17
921 01 Piešťany, Slovakia
tel.: +421 33 79 56 210
fax.: +421 33 77 44 435
e-mail: chirana@chirana-progress.sk
www.chirana-progress.sk

dealer

Lastura[®] Profi



aquaviva[®]

Lastura[®] Profi

vířivý kúpeľ na nohy
whirling foot bath
вихревая ванна для ног

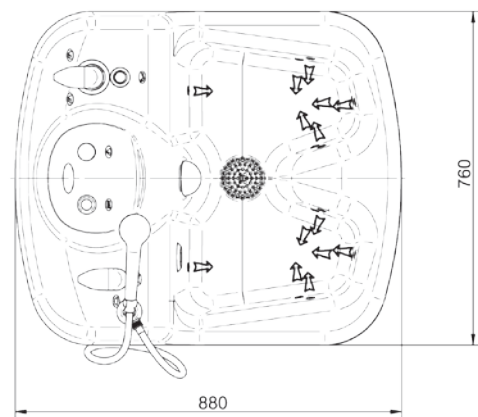
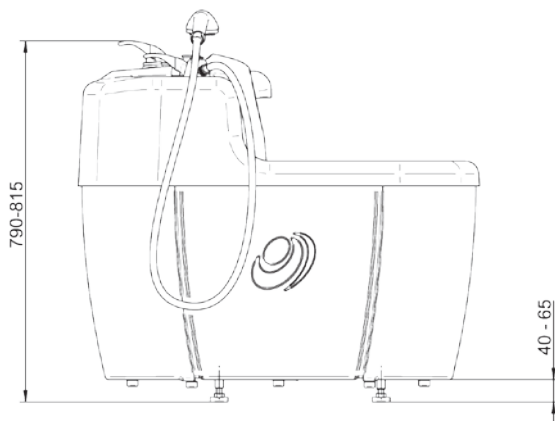

Max./užitočný objem vane	54 / 45 l
Čas naplnenia/vyprázdenia	1,5 / 0,8 min
Napájanie	230 V / 50 Hz
Príkonnosť	600 VA
Hmotnosť	44 kg
Rozmery (d x š x v) v mm	880 x 760 x 790

Základné vybavenie:

- 14 hydromasážnych trysiek
- regulácia výkonu hydromas. trysiek
- prisávanie vzduchu do hydromasážnych trysiek
- sprcha pre hygienickú očistu

Doplnkové vybavenie:

- elektromagnetický odstraňovač vodného kameňa
- stolička pre pacienta



Max./useful bath tub capacity	54 / 45 l
Filling/drainage time	1.5 / 0.8 min
Power supply	230 V / 50 Hz
Power input	600 VA
Weight	44 kg
Dimensions (l x w x h) in mm	880 x 760 x 790

Basic equipment:

- 14 water massage jets
- water jets performance regulation by air addition
- sanitary shower

Optional equipment:

- electromagnetic incrust stopper
- chair for the patient



Макс./полезный объем ванны	54/45 л
Время наполнения/опорожнения	1,5 / 0,8 мин
Питание	230 В / 50 Гц
Номинальная мощность	600 ВА
Вес	44 кг
Размеры /д x ш x в/ в мм	880 x 760 x 790

Основное оснащение:

- 14 гидромассажных форсунок
- регуляция мощности гидромассажных форсунок
- подсасывание добавляемого воздуха в гидромассажные форсуноки
- душ для очистки

Дополнительное оснащение:

- электромагнит для удаления накипи
- стул для пациента



Chirana Progress, s.r.o.
Vrbovská cesta 17
921 01 Piešťany, Slovakia
tel.: +421 33 79 56 210
fax.: +421 33 77 44 435
e-mail: chirana@chirana-progress.sk
www.chirana-progress.sk

dealer

Lastura® Hobby



aquaviva®

Lastura® Hobby

vířivý kúpeľ
whirling bath
вихревая ванна

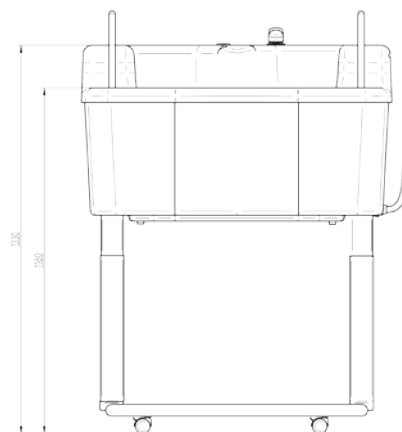
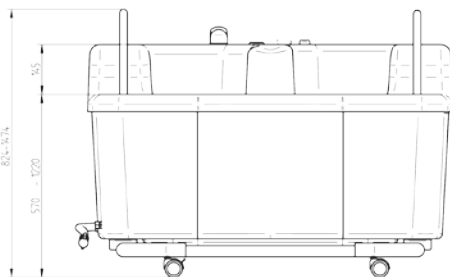
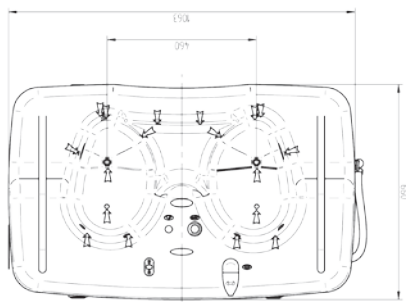

Max./užitočný objem vane	48 / 40 l
Čas naplňania	1,5 min
Čas vyprázdnenia	
do podlahového prepadu	3,5 min
do umývadla	4,3 min
Napájanie	230 V / 50 Hz
Príkion	800 VA
Hmotnosť	71 kg
Rozmery (d x š x v) v mm	1060 x 660 x 795 - 1445
Zdvih	650 mm

Základné vybavenie:

- prispôsobenie výšky pacientovi
- vysoká stabilita
- 18 hydromasážnych trysiek
- regulácia výkonu hydromas. trysiek
- prisávanie vzduchu do hydromasážnych trysiek

Doplňkové vybavenie:

- elektromagnetický odstraňovač vodného kameňa
- stolička pre pacienta



Max./useful bath tub capacity	48 / 40 l
Filling time	1.5 min
Drainage time	
floor sink	3.5 min
washbasin sink	4.3 min
Power supply	230 V / 50 Hz
Power input	800 VA
Weight	71 kg
Dimensions (l x w x h) mm	1060 x 660 x 795 - 1445
Travel	650 mm

Basic equipment:

- height adjustable according to patients height
- high stability
- 18 water massage jets
- water jets performance regulation by air addition

Optional equipment:

- electromagnetic incrust stopper
- chair for the patient



Макс./полезный объем ванны	48 / 40 л
Время наполнения	1,5 мин
Время опорожнения	
в сифон в полу	3,5 мин
в умывальник	4,3 мин
Питание	230В/50Гц
Мощность	800 ВА
Вес	71 кг
Размеры /д х ш х в/ в мм	1060 x 660 x 795 - 1445
Движение	650мм

Основное оснащение:

- приспособление высоты ванны пациенту
- высокий стабилитет
- 18 гидромассажных форсунок
- регуляция мощности гидромассажных форсунок
- подсасывание добавляемого воздуха в гидромассажные форсуночки

Дополнительное оснащение:

- электромагнит для удаления накипи
- стул для пациента



Chirana Progress, s.r.o.
Vrbovská cesta 17
921 01 Piešťany, Slovakia
tel.: +421 33 79 56 210
fax.: +421 33 77 44 435
e-mail: chirana@chirana-progress.sk
www.chirana-progress.sk

dealer

Lastura®



aquaviva®

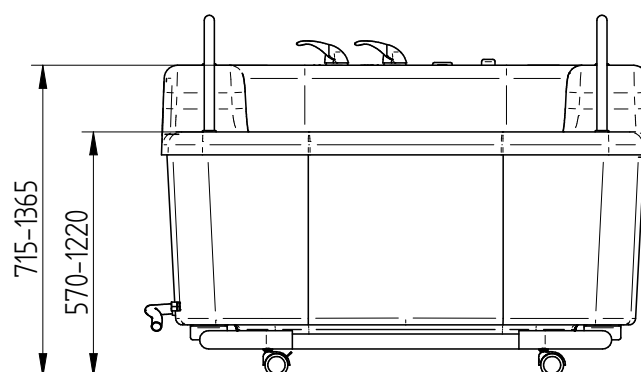
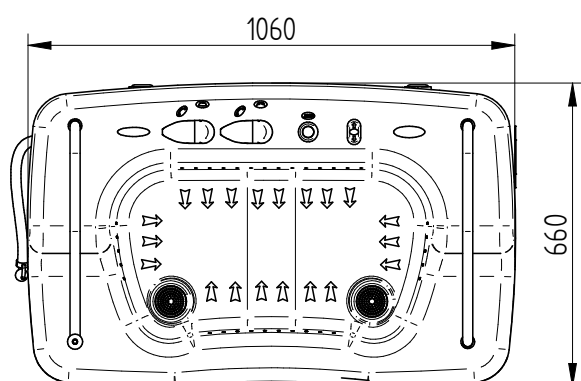

Max./užitočný objem vane	42 / 30 l
Čas naplňania	1,3 min
Čas vyprázdnenia	
do podlahového prepadu	2,5 min
do umývadla	3,2 min
Napájanie	230 V / 50 Hz
Príkion	800 VA
Hmotnosť	65 kg
Rozmery (d x š x v) v mm	1060 x 660 x 795 - 1445
Zdvih	650 mm

Základné vybavenie:

- 2 masážne zóny
- 24 + 10 hydromasážnych trysiek
- regulácia výkonu hydromas. trysiek v každej zóne
- prispôsobenie výšky pacientovi
- vysoká stabilita

Doplňkové vybavenie:

- sprcha
- elektromagnetický odstraňovač vodného kameňa



Max./useful bath tub capacity	42 / 30 l
Filling time	1.3 min
Drainage time	
floor sink	2.5 min
washbasin sink	3.2 min
Power supply	230 V / 50 Hz
Power input	800 VA
Weight	65kg
Dimensions (l x w x h) mm	1060 x 660 x 795 - 1445
Travel	650 mm

Basic equipment:

- 2 massage zones
- 24 + 10 water massage jets
- water jets performance regulation in each zone
- height adjustable according to patients height
- high stability

Optional equipment:

- shower
- electromagnetic incrust stopper



Макс./полезный объем ванны	42 / 30 л
Время наполнения	1,3 мин
Время опорожнения	
в сифон в полу	2,5 мин
в умывальник	3,2 мин
Питание	230В/50Гц
Мощность	800 ВА
Вес	65 кг
Размеры /д x ш x в/ в мм	1060 x 660 x 795 - 1445
Движение	650мм

Основное оснащение:

- 2 массаж зоны
- 24 + 10 гидромассажных форсунок
- регуляция мощности гидромассажных форсунок
- приспособление высоты ванны пациенту
- высокий стабилитет

Дополнительное оснащение:

- душ
- электромагнит для удаления накипи

Niagara®



aquaviva®

Niagara®

katedra strekov
spraying desk
пульт разбрызгивания

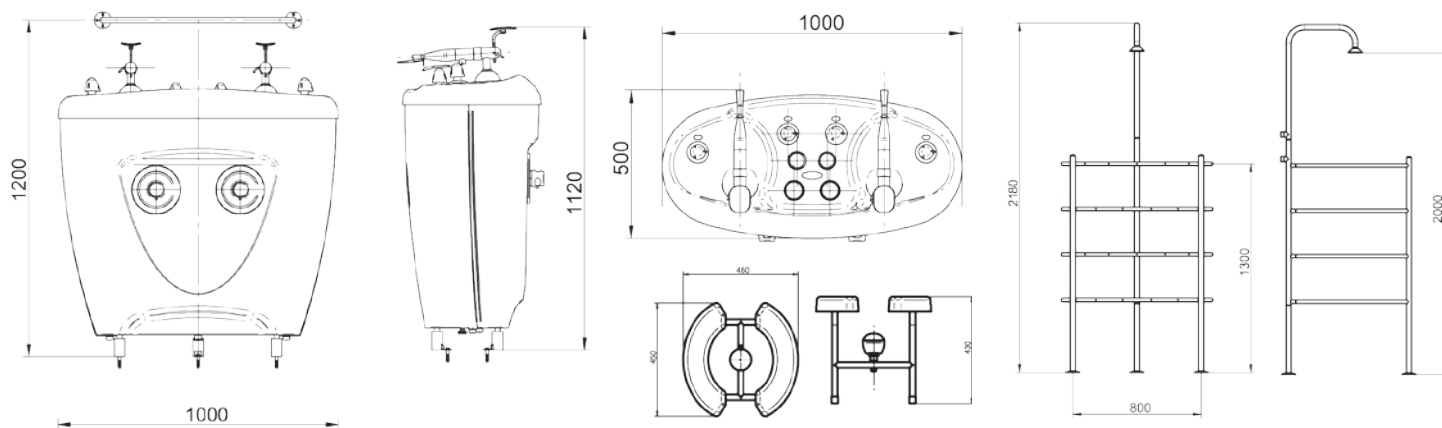

Tlak vody v prívodnom potrubí 0,3 - 0,5 MPa
Hmotnosť 40 - 46 kg
Rozmery (d x š x v) v mm 500 x 1000 x 1120
Prietok vody 1 mas. strekom 20 - 48 l/min

Základné vybavenie:

- regulácia výkonu mas. strekov
- automatické miešanie teplej a studenej vody
- analógové snímanie a zobrazovanie teploty vody
- analógové snímanie a zobrazovanie účinnosti masáže
- ovládanie každého streku samostatne
- usmerňovač a rozprašovač prúdu vody
- nastaviteľná opera ruky
- držiadlo pre pacienta

Doplňkové vybavenie:

- kruhová sprcha
- sedacia sprcha

Rozmery (d x š x v) v mm:

kruhovej sprchy 750 x 925 x 2200
sedacej sprchy 450 x 460 x 420

Hmotnosť:

kruhovej sprchy 18 kg
sedacej sprchy 8,5 kg

Prietok vody:

kruhovou sprchou 20 - 45 l/min
sedacou sprchou 20 - 30 l/min



Water supply pressure 0.3 - 0.5 MPa
Weight 40 - 46 kg
Dimensions (l x w x h) in mm 500 x 1000 x 1120
Water flow in 1 massage jet 20 - 48 l/min

Standard equipment:

- operating pressure regulation
- automatic cold and hot water mixing
- analogue water temperature measurement
- analogue massage efficiency measurement
- each jet can be controlled separately
- concentrated or spread water stream
- adjustable hand rest
- patient grip

Optional equipment:

- circular shower
- seat shower

Dimensions (l x w x h) mm:

circular shower 750 x 925 x 2200
seat shower 450 x 460 x 420

Weight:

circular shower 18 kg
seat shower 8.5 kg

Water flow:

circular shower 20 - 45 l/min
seat shower 20 - 30 l/min



Давление воды в водопроводе 0,3-0,5 МПа
Вес 40-46 кг
Размеры /д х ш х в/ в мм 500 x 1000 x 1120
Протекание в 1 форсунке 2 0-48 л/мин

Основное оснащение:

- регуляция давления гидромассажных форсунок
- автоматический мешальник теплой и холодной воды
- аналоговый датчик для измерения и изображения температуры воды
- аналоговый датчик для измерения давления массажа
- возможность управления каждого массажного пистолета самостоятельно
- вырямитель и распылитель тока воды
- подлокотник
- держатель для пациента

Дополнительное оснащение:

- циркулярный душ
- восходящий душ

Размеры прибора (дхшхв) мм:

циркулярный душ 750 x 925 x 2200
восходящий душ 450 x 460 x 420

Вес:

циркулярный душ 18 кг
восходящий душ 8,5 кг

Протекание воды:

циркулярный душ 20 - 48 л/мин
восходящий душ 20 - 30 л/мин

Chirana Progress, s.r.o.
Vrbovská cesta 17
921 01 Piešťany, Slovakia
tel.: +421 33 79 56 210
fax.: +421 33 77 44 435
e-mail: chirana@chirana-progress.sk
www.chirana-progress.sk

dealer

VOD 56



aquaviva®

VOD 56

subaquálna masáž
underwater massage
подводной массаж

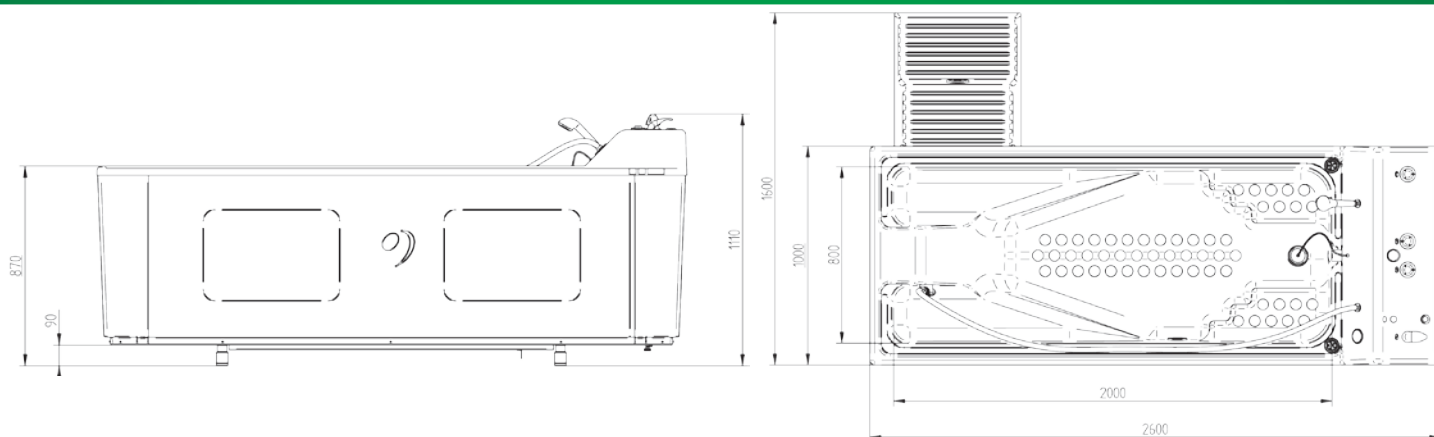

Max./užitočný objem vane	550 / 370 l
Čas naplnenia/vyprázdenia	4,3 / 3 min
Napájanie	3x400 V / 50 Hz
Príkon	1150 VA
Hmotnosť	158 kg
Rozmery (d x š x v) v mm	2600 x 1000 x 1110
Tlak v masážnej hadici	0,18 - 0,47 MPa
Max. prietok čerpadla	135 l/min

Základné vybavenie:

- hydromasážna hadica s reguláciou tlaku a prisávaním vzduchu



Max./useful bath tub capacity	550 / 370 l
Filling/drainage time	4.3 / 3 min
Power supply	3x400 V / 50 Hz
Power input	1150 VA
Weight	158 kg
Dimensions (l x w x h) mm	2600 x 1000 x 1110
Massage hose water pressure	0.18 - 0.47 MPa
Max. pump water flow	135 l/min

Basic equipment:

- massage hose with pressure regulation and air mixture



Макс./полезный объем ванны	550 / 370 л
Время наполнения/опорожнения	4,3 / 3 мин
Питание	3x400 В / 50 Гц
Мощность	1150 ВА
Вес	158 кг
Размеры /д x ш x в/ в мм	2600 x 1000 x 1110
Давление в массажном шланге	0,18 - 0,47 МПа
Макс. протекание насоса	135 л/мин

Основное оснащение:

- гидромассажный шланг с регулировкой давления и добавляемого воздуха

SALIJET®



aquaviva®

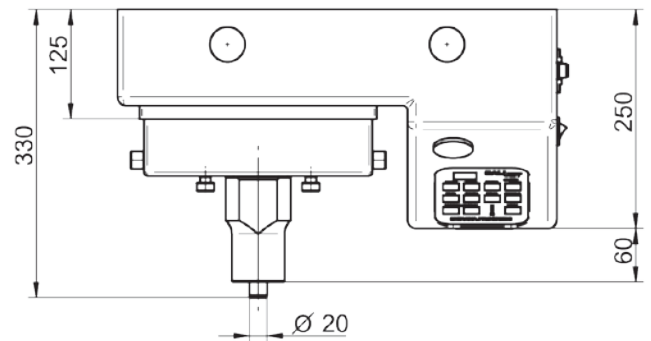
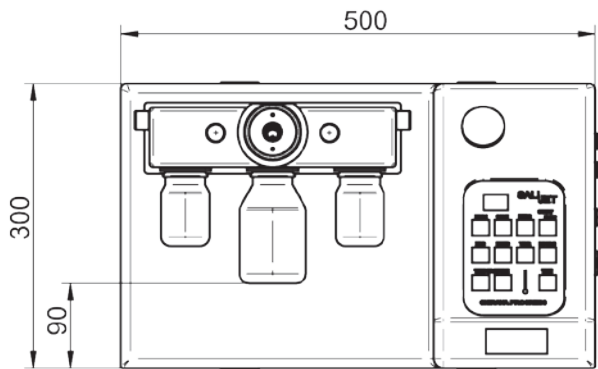

Príkon	67 - 80 VA
Napätie zdroja	230 V / 50 Hz
Ovládacie napätie	24 V DC
Pracovný tlak	0,16 - 0,18 MPa
Množstvo stlačeného vzduchu	10 - 20 l/min.
Ohrev hmloviny v rozsahu	25 °C - 39 °C
Hmotnosť	10,5 - 12,0 kg
Rozmery d x š x v (mm)	500 x 330 x 300

Základné vybavenie:

- tvorba hmloviny: mokrá^{1,2}
jemná¹
zmiešaná¹
- ohrev hmloviny
- nastavenie času procedúry

Doplňkové vybavenie:

- ručný nebulizér (mRN)^{1,2}
- nosná sprcha (mNS)¹
- vibračný režim (mVR)¹
- impulz¹

¹Salijet®, ²Salijet® Economy



Power input	67 - 80 VA
Power supply	230 V / 50 Hz DC
Control voltage	24 V DC
Working pressure	0,16 - 0,18 MPa
Compressed air volume	10 - 20 l/min.
Nebula heating range	25 °C - 39 °C
Device weight	10.5 - 12.0 KG
Dimensions (l x w x h) in mm	500 x 330 x 300

In its basic version, the inhalator:

- generates 3 nebula types: wet^{1,2}
fine¹
mixed¹
- heats the nebula
- selects the treatment duration

Optional equipment

- manual nebulizer (mRN)^{1,2}
- nasal shower (mNS)¹
- vibration mode module (mVR)¹
- pulse module¹

¹Salijet®, ²Salijet® Economy



Мощность	67 - 80 ВА
Напряжение питания	230 В / 50 Гц
Управляющее напряжение	24 В DC
Рабочее давление	0,16 - 0,18 МПа
Количество сжатого воздуха	10 - 20 л/мин
Огрев аэрозоля в диапазоне	25 °C - 39 °C
Вес прибора	10,5 - 12 Кг
Размеры д х ш х в (мм)	500 x 330 x 300

Основное оснащение:

- формирование туманности: мокрый^{1,2}
мелкий¹
смешанный¹
- согревать аэрозоль
- установка времени процедуры

Дополнительное оснащение:

- модуль ручного ингалятора (мРИ)^{1,2}
- модуль носового душа (мНД)¹
- модуль вибрационного режима (мВР)¹
- модуль импульса (МИ)¹

¹Salijet®, ²Salijet® Economy